

REGISTRO TN RBTA2 100 x 66 x 75 cm

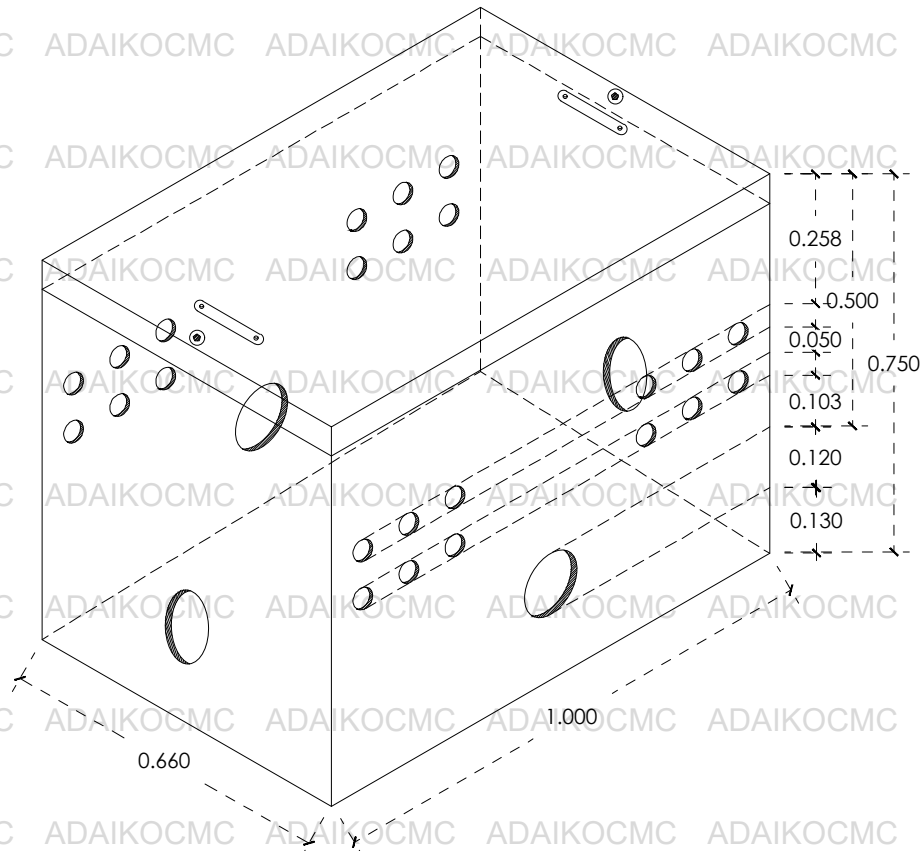

ISOMETRICO

ESC. 1:15

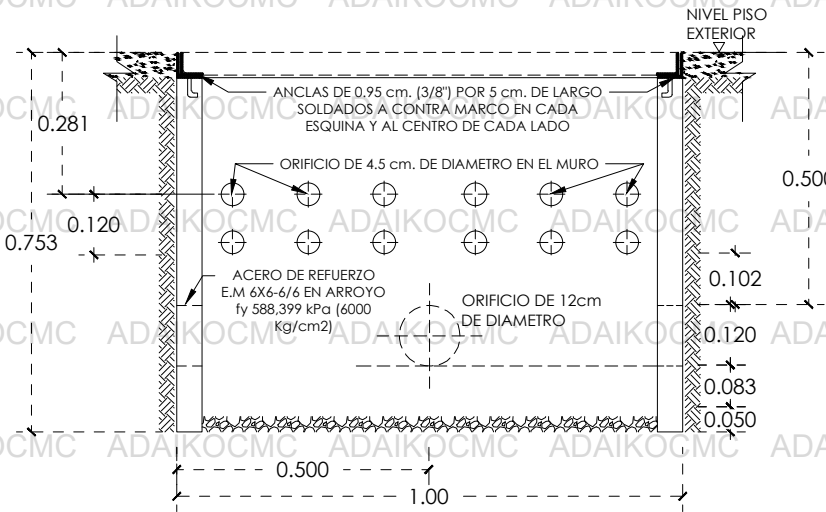

REGISTRO SIN FONDO PARA NIVEL FREATICO BAJO, CORTE A-A'

ESC. 1:15



IMAGEN ALUSIVA AL PRODUCTO



PLANTA REGISTROSIN FONDO

ESC. 1:15

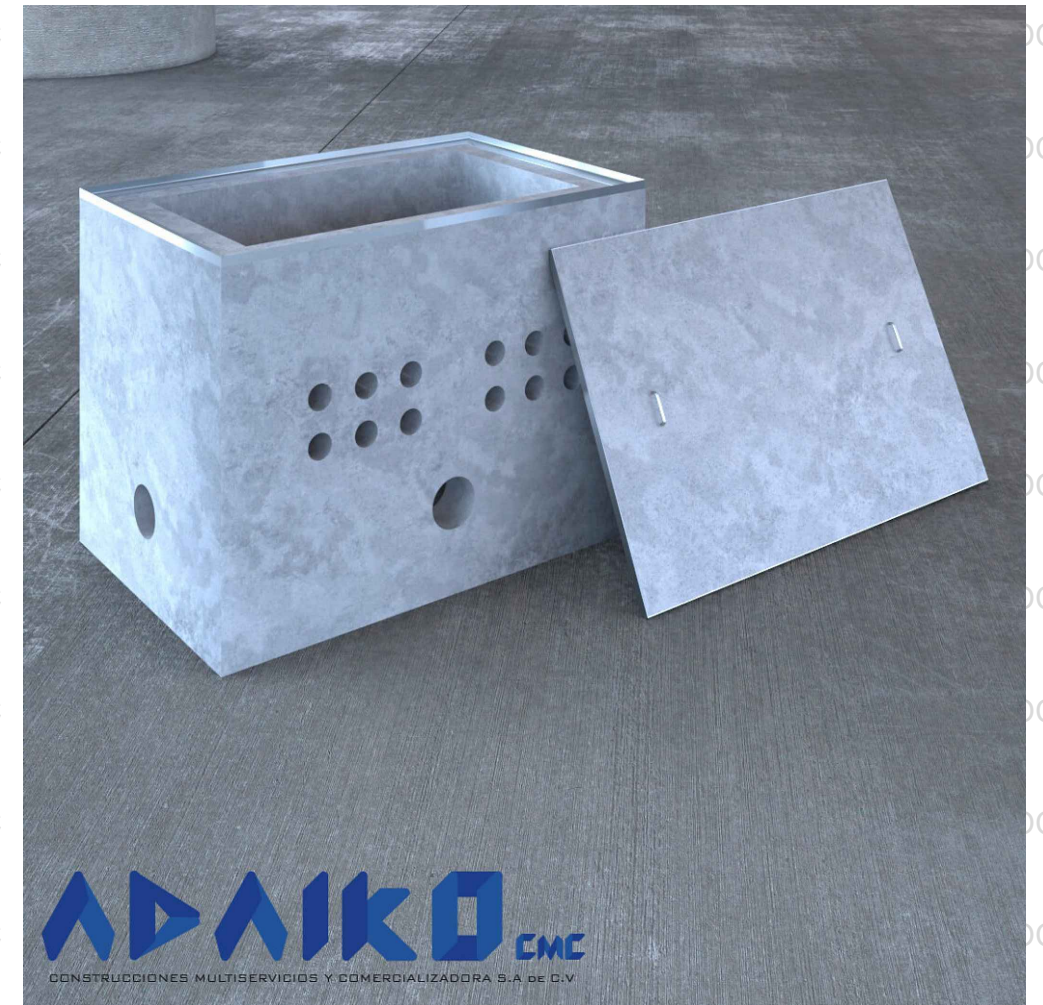
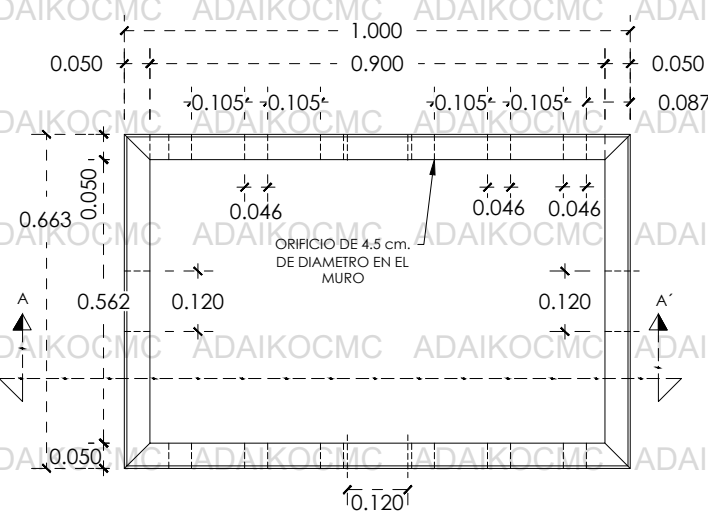
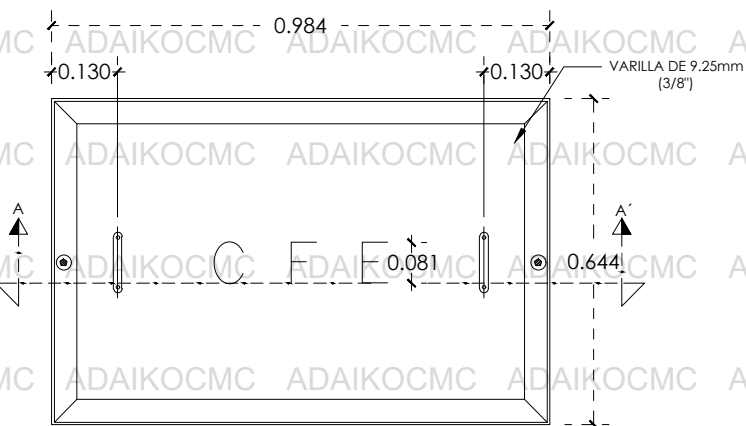

PLANTA TAPA

ESC. 1:15

<p>CONSTRUCCIONES MULTISERVICIOS Y COMERCIALIZADORA S.A. DE C.V.</p>	<p>Despacho: CONSTRUCCIONES, MULTISERVICIOS Y COMERCIALIZADORA ADAIKO S.a DE C.V.</p>
	<p>Nombre del producto: Registro TN RBTA2 100 x 66 x 75 cm</p>
<p>Especificaciones</p> <ul style="list-style-type: none"> Peso 410 kg Registro en arroyo Interior acabado cemento pulido Exterior con acabado aparente Resistencia f'c 200 kg / cm² Malla electrosoldada 6 x 6 - 6 / 6 Espesor de los muros de 10 cm Recubrimiento 25 mm Registro sin piso 	<p>Modelo: TN RBTA2</p> <p>Fecha de edición: 16 FEB 2024</p> <p>Escala: 1:15 Acol: Metros</p>
<p>Contactos</p> <ul style="list-style-type: none"> Telefono: 443 183 5426 Sitio Web: www.adaikocmc.com Correo: Adaikocmcventas@gmail.com Instagram: adaikocmc Facebook: adaikocmc 	